

INSTALLATION SHEET | SCHEDA INSTALLAZIONE

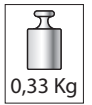

Cod.
7045157

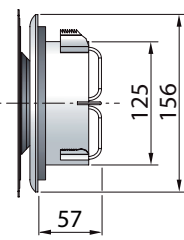
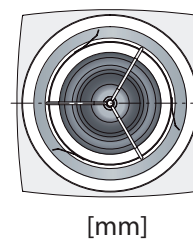
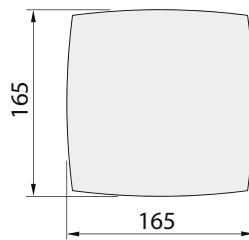

DESCRIPTION

The valve is designed for wall and ceiling installations, in existing or new buildings. The installation results quick thanks to an intelligent fixing system.

Sound data revolutionaries that guarantee excellent noise levels. There valve consists of two parts: the valve body and the flat front. The valve body is fixed to a channel or bayonet flange with flexible fins. The front is fixed to the valve body by springs.

DESCRIZIONE

La valvola è studiata per installazioni a parete e a soffitto, in edifici esistenti o di nuova costruzione. L'installazione risulta rapida grazie ad un sistema di fissaggio intelligente. Dati sonori rivoluzionari che garantiscono ottimi livelli di rumorosità. La valvola si compone di due parti: il corpo valvola e il frontale piatto. Il corpo valvola è fissata al canale o a flangia a baionetta tramite alette flessibili. Il frontale si fissa al corpo valvola tramite molle.

INSTALLATION INDICATIONS

The valve must be installed on a rigid pipe DN125 mm. Keep the minimum distances (from the wall or ceiling) indicated

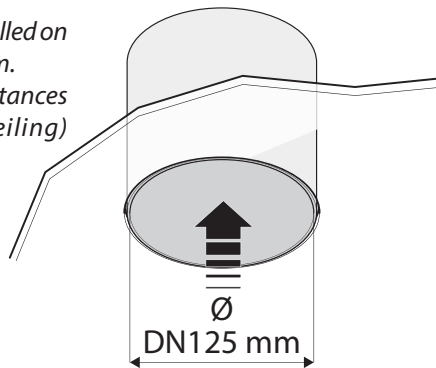

INDICAZIONI SULL'INSTALLAZIONE

La valvola deve essere installata su tubazione rigida DN125 mm. Mantenere le distanze minime (dalla parete o dal soffitto) indicate

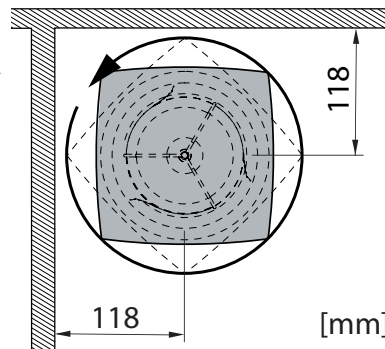

MOUNTING OF VALVE

Press the valve's body into the frame and rotate it clockwise. To demount the body rotate it clockwise while pulling.

MONTAGGIO DELLA VALVOLA

Premere il corpo della valvola nella tubazione e ruotarlo in senso orario. Per smontare il corpo lo ruota in senso orario mentre si tira.

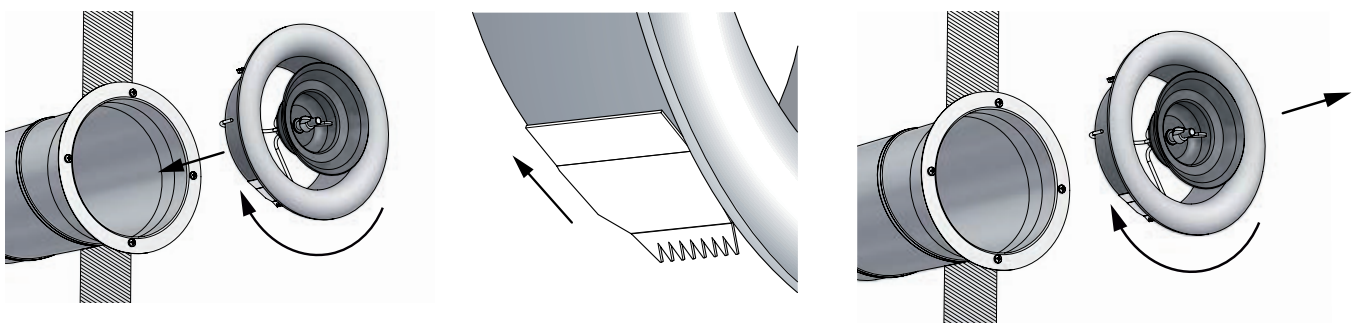

MOUNTING OF FRONT PLATE

Lock the cone's position by locking the wing nut on the threaded rod against the cone. Attach the front plate onto the cone by clicking the springs into the cone.

MONTAGGIO DELLA PIASTRA FRONTALE

Bloccare la posizione del cono bloccando il dado ad alette sull'asta filettata contro il cono. Attaccare la piastra frontale sul cono facendo clic sulle molle nel cono.

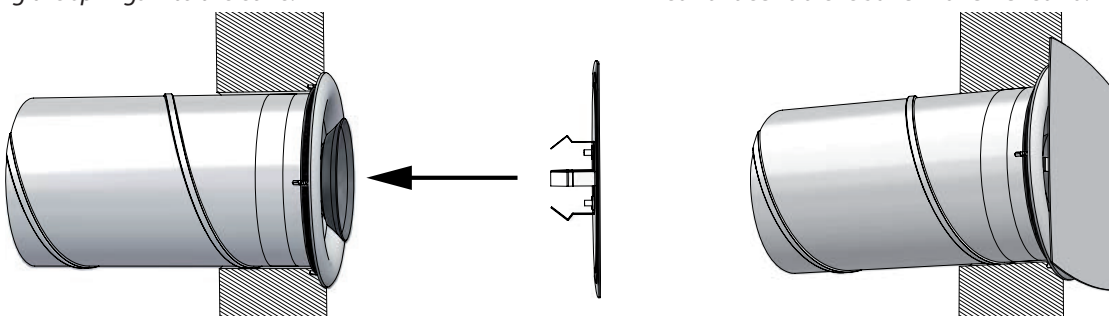

INSTALLATION SHEET | SCHEDA INSTALLAZIONE

BALANCING

1- Remove the front plate. Unscrew the wing nut so that the cone is unlocked and can be adjusted

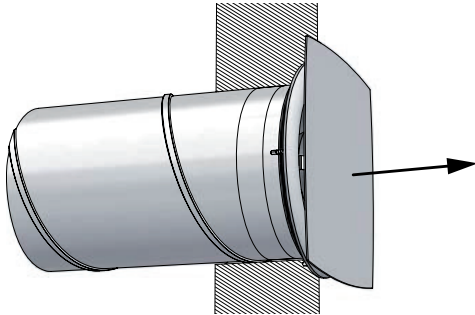

2- Use of an anemometer with cone to detect air flow: Place the cone over the valve and detect the air flow on the display. Rotate the front plate to adjust the air flow. Place the anemometer over the valve again and detect the air flow on the display. Repeat if necessary.

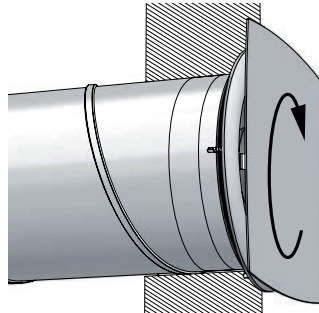

3- Remove the front plate. Lock the cone's position by fasten the wing nut on the threaded rod. Attach the front plate onto the cone.

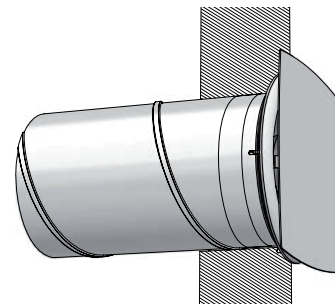
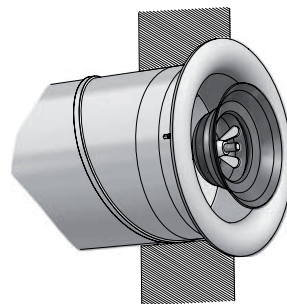
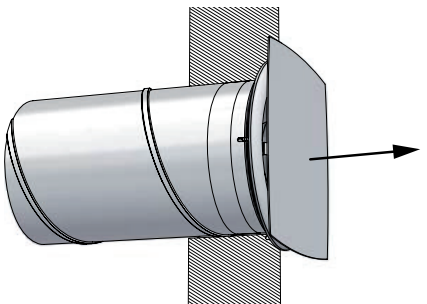

TARATURA

1- Rimuovere la piastra frontale. Svitare il dado ad alette in modo che il cono sia sbloccato e possa essere regolato

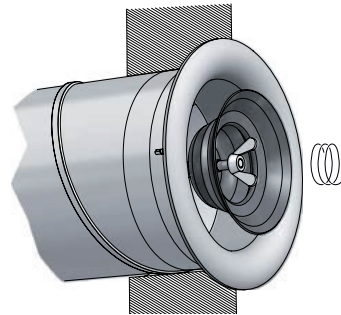

2- Utilizzo di un anemometro con cono per la rilevazione della portata d'aria: Posizionare il cono sopra la valvola e rilevare il flusso d'aria sul display. Ruotare la piastra anteriore per regolare il flusso d'aria. Posizionare nuovamente l'anemometro sopra la valvola e rilevare il flusso d'aria sul display. Ripetere se necessario.

3- Rimuovere la piastra frontale. Bloccare la posizione del cono fissando il dado ad alette sull'asta filettata. Attaccare la piastra frontale sul cono.

MAINTENANCE

Remove the front plate and clean it with a mild detergent or a wet cloth. The insulation filter can be changed.

MANUTENZIONE

Rimuovere la piastra frontale e pulirla con un detergente delicato o un panno umido. Il filtro isolante può essere sostituito.

DISPOSAL



In accordance with the provisions of the following European directives, 2011/65/EC, 2012/19/EC and 2003/108/EC, regarding reducing the use of hazardous substances in electrical and electronic equipment, in addition to waste disposal.



In base a quanto previsto dalle seguenti direttive europee 2011/65/CE, 2012/19/CE e 2003/108/CE, relative alla riduzione dell'uso di sostanze pericolose nelle apparecchiature elettriche ed elettroniche, nonché allo smaltimento dei rifiuti.